

Beispiel: mit Wellen-
klemmprofil

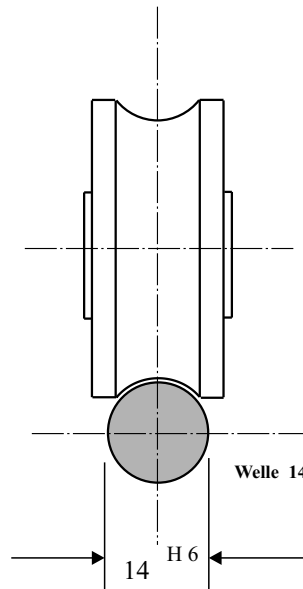

Führungs- Welle 14

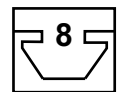

Technische Daten

Material : Vergütungsstahl
 Härte : 59 + 6 HRC
 Einhärttiefe : min. 0,6 mm
 Rundheit : 5 μ m
 Parallelität : 8 μ m/ 1000 mm
 Gewicht : 1,21 Kg/ m

Anwendung

Zum Aufbau von Führungsschlitten,
 universell einsetzbar.

Bestell Nr .

Artikel

FW-14-0	Führungswelle D = 14 mm
FW-14-1	Führungswelle D = 14 mm
FW-14-0-E	Führungswelle D = 14 mm, Edelstahl
FW-14-1-E	Führungswelle D = 14 mm, Edelstahl
S-FW14	Sägeschnitt

Bestelleinheiten

Zuschnitt max . 6000 mm
 5 Stangen a 6000 mm (30 m)
 Zuschnitt max . 6000 mm
 5 Stangen a 6000 mm (30 m)
 Gerader Schnitt