

Ringschrauben DIN 580

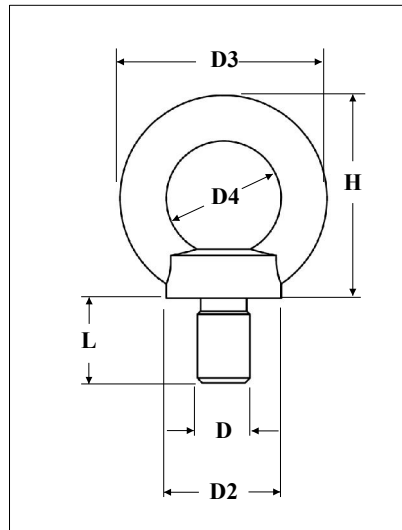
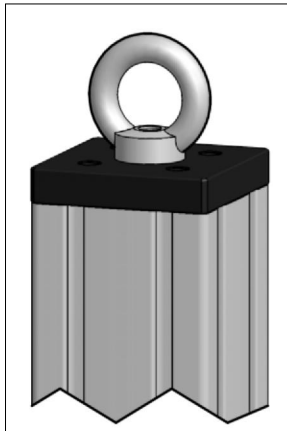

Technische Daten

Material :Stahl
Oberfläche :Verzinkt

Anwendung

Als Ankerelement zum heben von schweren Lasten, in Verbindung mit Transport und Fußplatten.
Universell verwendbar.

Bestell Nr.	Artikel	D	D2	D3	D4	H	L	Bestelleinheit
RS-8	Ringschraube M8	20	20	36	20	36	13	1/100 St.
RS-12	Ringschraube M12	30	30	54	30	53	20,5	1/100 St.
RS-10	Ringschraube M10	25	25	45	25	45	17	1/100 St.
RS-16	Ringschraube M16	35	35	63	35	62	27	1/100 St.